

Testa a forare a 11 mandrini a 15.000 giri/min



CODICE ARTICOLO:
ARTICLE CODE: 63-02-164-00

VECCHIO CODICE:
OLD CODE:

DATA:
DATE: 16/02/2007

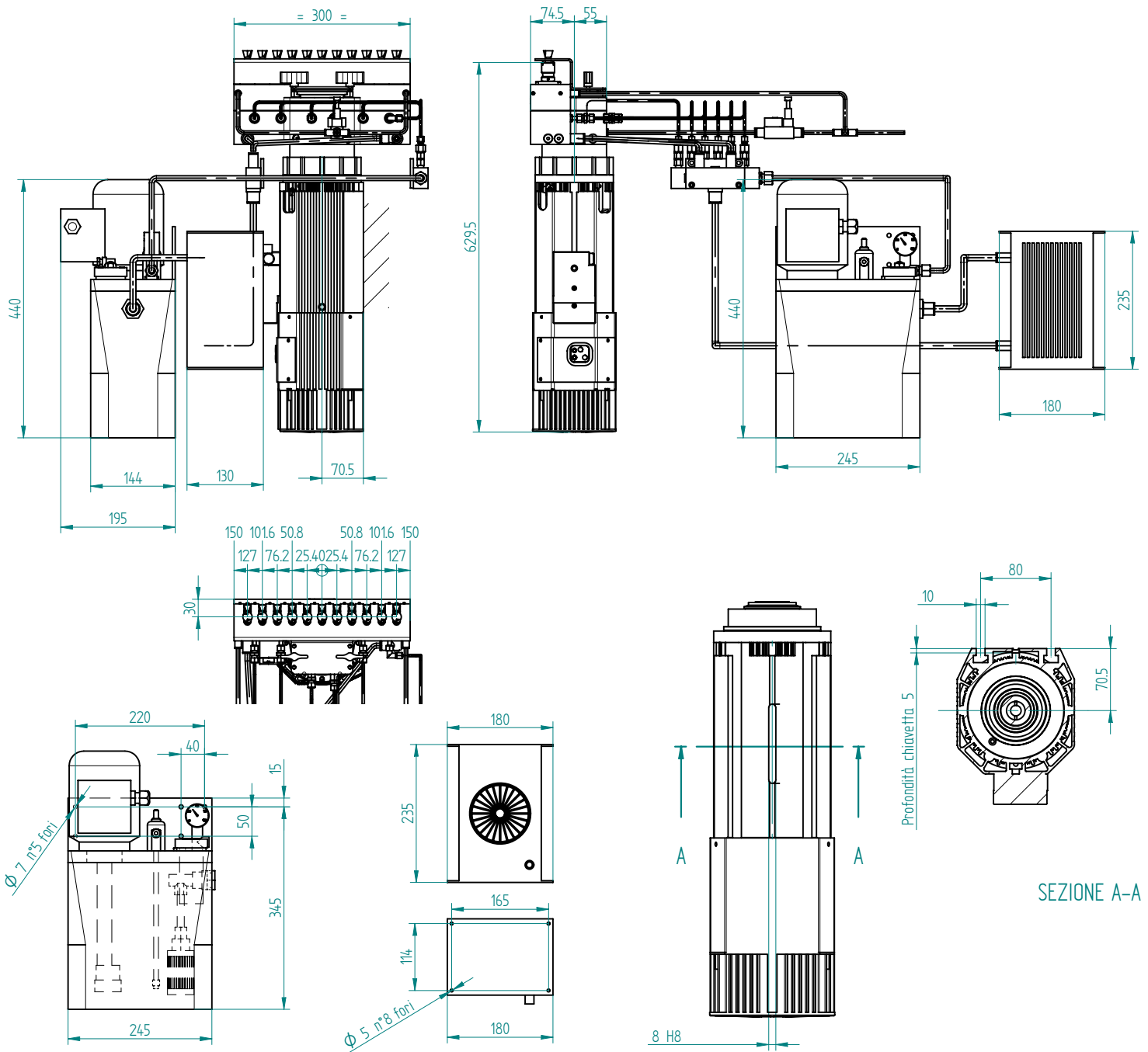

Velocità di rotazione elettromandrino / <i>Electrospindle rotation speed</i>	15'000	<i>rpm</i>	Frequenza 250Hz
Velocità di rotazione utensile / <i>Tool rotation speed</i>	15'000 Dx - 14400 Sx	<i>rpm</i>	
Rapporto di trasmissione / <i>Speed ratio</i>	1:1 Dx - 0.96 :1 Sx		
Attacco elettromandrino / <i>Electrospindle rotation</i>	ISO 30		
Diametro punta / <i>Bit diameter</i>	10	<i>mm</i>	Tipo ER16
Numero di serie elettromandrino / <i>Serial number electrospindle</i>	05031240		Tipo HSD ES 919
Numero di serie della testa / <i>Serial number</i>	00326		Testa a 11 mandrini
Ciclo / <i>Cicly</i>	continuo (S1)		
Lubrificazione / <i>Lubrication</i>	a iniezione d'olio		Kluber Constant OY 32

Le caratteristiche tecniche sono fornite a scopo informativo e non hanno carattere impegnativo. MC si riserva pertanto di apportare le modifiche e i miglioramenti che riterrà necessari, senza preavviso e obbligo di estendere l'innovazione ai prodotti già forniti o in fase di fornitura. MC si solleva altresì dai danni recati a terzi da un uso improprio e non conforme alle indicazioni sopraindicate e si riserva la proprietà dei disegni vietandone la divulgazione a terzi se non dietro un'espressa autorizzazione.

Technical features are provided for information only and are not binding. MC reserves to make any adjustment and improvement considered necessary, without notice and obligation to extend the innovation to the already supplied or being supplied products. MC also dismisses from damages caused to others because of improper use and not keeping with the listed instructions. MC is owner of the drawings and forbids its disclosure to others except when authorized.